

Modüler Pişirme Ekipmanları 900XP Soğutmalı cihaz altı tezgah, 3 çekmeceli

SIRA # _____

MODEL # _____

ADI # _____

SIS # _____

AIA # _____



391601 (E9TTAECOMKN)

Endüstriyel soğutmalı cihaz
altı tezgah, 3
çekmeceli, -2/+10°C, Defrost
yoğunluğunun otomatik
buharlaştırması -R290

Ana Özellikler

- Kondens suyu otomatik olarak buharlaştırılır. Bu amaçla kondens kabının içinde bir ısıtıcı bulunur.
- Et, balık ve süt ürünlerini depolamak için -2°C ile +10°C arasında ayarlanabilen ısı aralığı.
- Fanlı hava sirkülasyonu hem eşit ısı dağılımı sağlar hem de kabini hızla soğutur.
- Dik açılı kenarlar ünitelerin birbirleriyle sıkıca birleşmelerini sağlar ve aralarında kir birikmesini engeller.
- Ünite diğer setüstü 900XP modellerinin altına da monte edilir.
- Gastronorm uyumlu.
- Pişirme bloğunun içine modüler kurulum için tasarlandı.

Konstruksiyon

- Tüm komponentlere cihazın ön tarafından ulaşılır.
- Çalışma koşullarına uygun entegre kompresör.
- Tüm dış paneller, yüksek hijyen standardına sahip Scotch Brite yüzey sonlandırmaya sahip paslanmaz çeliktir.
- Ünite, paslanmaz çelikten 150 mm yükseklik ayarlı ayaklarla birlikte teslim edilir. Ayaklar 250 mm'ye kadar uzatılabilir.

Sürdürülebilirlik

- CFC ve HCFC içermez (ekolojik soğutucu gaz: R290).



Opsiyonel Aksesuarlar

- Flaşlı ayak kiti - 700&900XP PNC 206136
- Beton baza için ön tekmelik - 1600 mm - 700&900XP PNC 206152
- Ön tekmelik - 1600 mm - 700&900XP PNC 206179
- Tekerlek monte etmek için alt destek kiti PNC 206430
- Kit 6 wheels - 3 swivelling with brake UK PNC 206432

Onay: _____

Ön

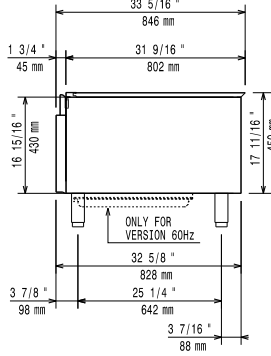

Yan

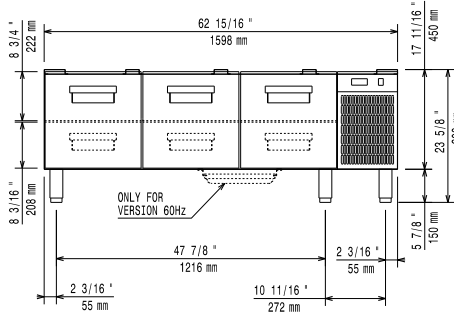

EI = Elektrik bağlantısı

Üst

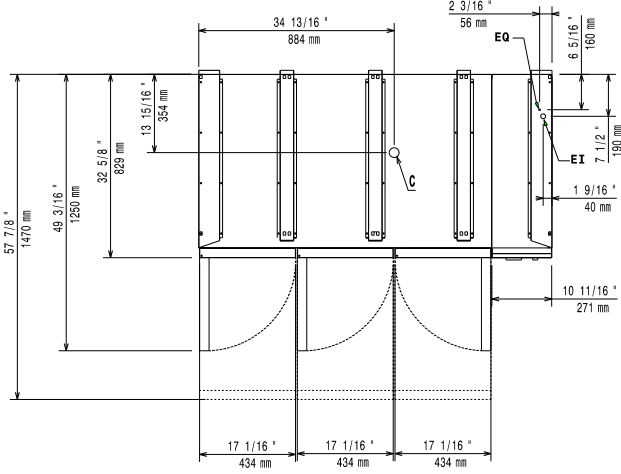
**Elektrik:**

Voltaj:	220-230 V/1N ph/50 Hz
Elektrik gücü max:	0.44 kW
Toplam Watt:	0.44 kW

Temel bilgiler:

Dış boyutlar, Genişlik:	1600 mm
Dış boyutlar, Derinlik:	830 mm
Dış boyutlar, Yükseklik:	600 mm
Net ağırlık:	110 kg
Ambalajlı ağırlık:	146 kg
Ambalaj yüksekliği:	840 mm
Ambalaj genişliği:	1040 mm
Ambalaj derinliği:	1750 mm
Ambalajlı hacim:	1.53 m ³
Brüt kapasite:	210 Lt

Sürdürülebilirlik

Soğutucu gaz tipi:	R290
Soğutucu gaz ağırlığı:	85 g